



**Klemmsan**®

**CATÁLOGO DE  
HERRAMIENTAS**

## HERRAMIENTAS DE CRIMPADO

### CRIMPER 6 - 562113

Sección transversal del cable	0,25-6,0mm <sup>2</sup> (AWG 24-10)
Técnica de crimpado	Lineal
Inserción del terminal	Frontal
Autoajuste	Automático

#### Terminal/Tipo de Conector



#### Perfil de Engaste



- Ajuste automático a las secciones de cable
- Crimpado de precisión continua en toda la longitud del terminal
- Operación de trinquete de ciclo completo (con liberación) que asegura un engarce completo
- Ajuste perfecto para la ergonomía de las manos
- Tecnología de crimpado patentada

**HERRAMIENTAS  
DE CRIMPADO**

**CRIMPER F 10 R - 562125**

Sección transversal del cable	0,08-10 mm <sup>2</sup> (28-8 AWG)
Técnica de crimpado	Lineal
Inserción del terminal	Lateral
Autoajuste	Automático

**Terminal/Tipo de Conector**



**Perfil de Engaste**



- Crimpado de terminales con o sin aislamiento
- Resultados de engarce de alta precisión
- Mangos blandos de diseño ergonómico con material de agarre antideslizante para una mayor comodidad de trabajo

**HERRAMIENTAS  
DE CRIMPADO**

**CRIMPER F 10 L - 562126**

Sección transversal del cable	0,5-10 mm <sup>2</sup> (20-8 AWG)
Técnica de crimpado	Lineal
Inserción del terminal	Frontal

**Terminal/Tipo de Conector**



**Perfil de Engaste**



- Ajuste automático a las secciones de cable
- Crimpado de alta precisión
- Con trinquete liberable para asegurar un proceso completo de engarce
- Mangos blandos de diseño ergonómico con material de agarre antideslizante para una mayor comodidad de trabajo.



## HERRAMIENTAS DE CRIMPADO

### CRIMPER N 16 H - 562124

Sección transversal del cable	0,08-16 mm <sup>2</sup>
Técnica de crimpado	Lineal
Inserción del terminal	Lateral

#### Terminal/Tipo de Conector



#### Perfil de Engaste

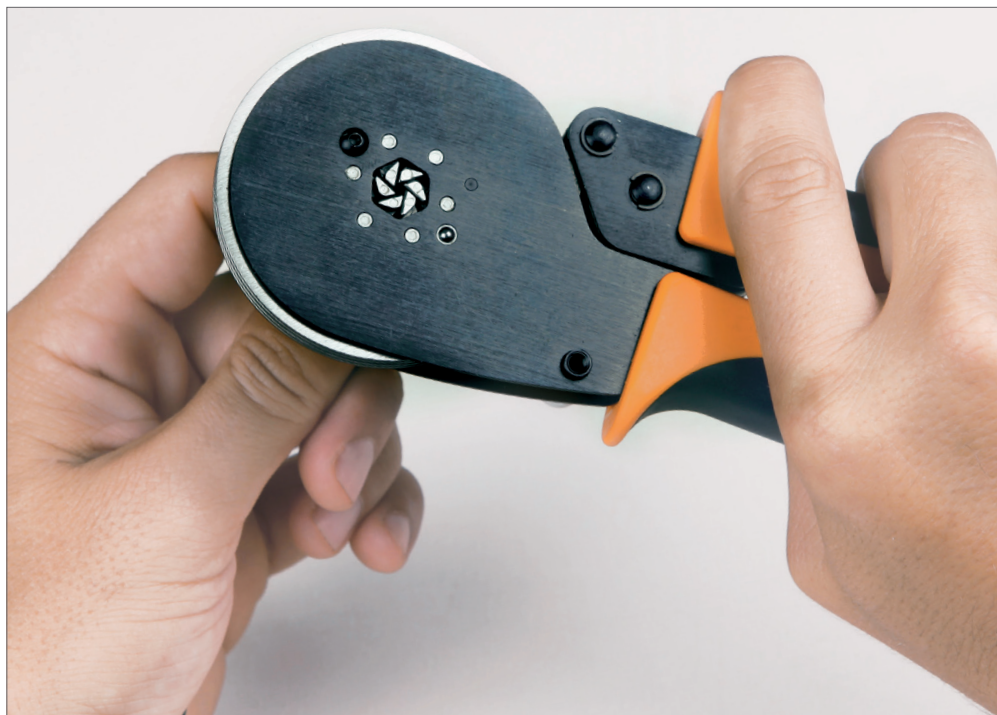

- Ajuste automático entre 0,08 - 16 mm<sup>2</sup>
- Reducción de la fuerza de mano requerida en un 30%
- Crimpado hexagonal
- Con trinquete liberable para asegurar un proceso completo de engarce
- Mangos blandos de diseño ergonómico con material de agarre antideslizante para una mayor comodidad de trabajo.

**HERRAMIENTAS  
DE CRIMPADO**

**CRIMPER N 16 L - 562117**

Sección transversal del cable	0,14-16,0 mm <sup>2</sup> (26-20;18-16; 14; 12; 10; 8; 6 AWG)
-------------------------------	------------------------------------------------------------------

**Terminal/Tipo de Conector**



**Perfil de Engaste**



- Con trinquete liberable para asegurar un proceso completo de engarce.
- Mangos ergonómicos de diseño especial que evitan el deslizamiento.
- Mangos blandos de diseño ergonómico con material de agarre antideslizante para una mayor comodidad de trabajo.

**HERRAMIENTAS  
DE CRIMPADO****CRIMPER N 50 L - 562119**

Sección transversal del cable

10,0-50,0 mm<sup>2</sup> (8;6;4;2;1 AWG)**Terminal/Tipo de Conector****Perfil de Engaste**

- Con trinquete liberable para asegurar un proceso completo de engarce
- Mangos blandos de diseño ergonómico con material de agarre antideslizante para una mayor comodidad de trabajo.

## HERRAMIENTAS DE CRIMPADO

### CRIMPER IT 6 S - 562120

Rango de engaste

Rojo 0,5-1,0 ( 20-18 AWG)

Azul 1,5-2,5 (16-14 AWG)

Amarillo 4,0-6,0(12-10 AWG)

#### Terminal/Tipo de Conector

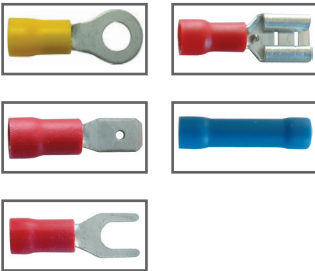

#### Perfil de Engaste



- Terminales de cable DIN tipo redondo rojo/azul/amarillo, terminales pin, terminales hembra FASTON, terminales macho FASTON, 8 uniones.
- Mangos blandos de diseño ergonómico con material de agarre antideslizante para una mayor comodidad de trabajo.



**PELACABLES****STRIPPER 6 - 562129**

Sección transversal del cable	0,2 mm <sup>2</sup> -6 mm <sup>2</sup>
Inserción del terminal	Frontal



- Ajuste automático a las secciones de cable
- Crimpado de alta precisión
- Mangos blandos de diseño ergonómico con material de agarre antideslizante para una mayor comodidad de trabajo.

## PELACABLES

### STRIPPER 16 - 562114

Sección transversal del cable	0,03-16 mm <sup>2</sup>
Inserción del terminal	Frontal



- Pelado y corte de hilo y cable con aislante de PVC de 0,03 a 16mm<sup>2</sup>.
- Autoajuste para todas las seccion es con la característica POWER PLUS
- Longitud de pelado ajustable 3 - 21 mm
- Mangos blandos de diseño ergonómico con material de agarre antideslizante para una mayor comodidad de trabajo.

### JUEGO CUCHILLAS DE RECAMBIO - 562127



**PELACABLES**  **STRIPPER 28 C - 562123**

Diámetro del cable

Ø4,5 - 29 mm

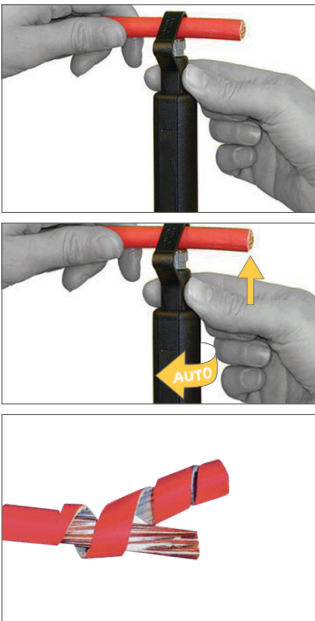

- Sistema de pelado de cable patentado
- Máximo rendimiento con menos esfuerzo
- Acero especial de alta resistencia

**HERRAMIENTAS  
DE CORTE****CUTTER 16 - 562110**

Sección transversal del cable

0,03 to 70 mm<sup>2</sup>

- Para el corte sin rebabas de cable estándar
- Amplio rango de aplicación desde 0,03 hasta 70 mm<sup>2</sup>
- Cuchillas con filo dentado
- Esfuerzo manual bajo
- Empuñaduras blandas

## HERRAMIENTAS DE CORTE

### CUTTER 32 - 562122

Sección transversal del cable

Rígido:  
máx. 25/15 mm diámetro AL/CU

Flexible:  
máx. 32 mm diámetro y 300 mm<sup>2</sup>

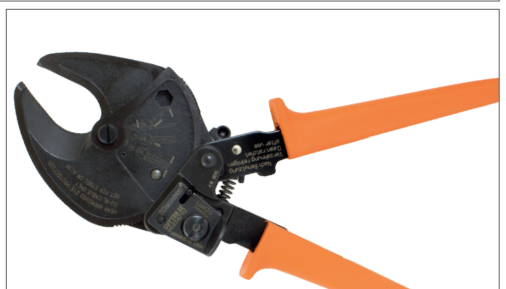
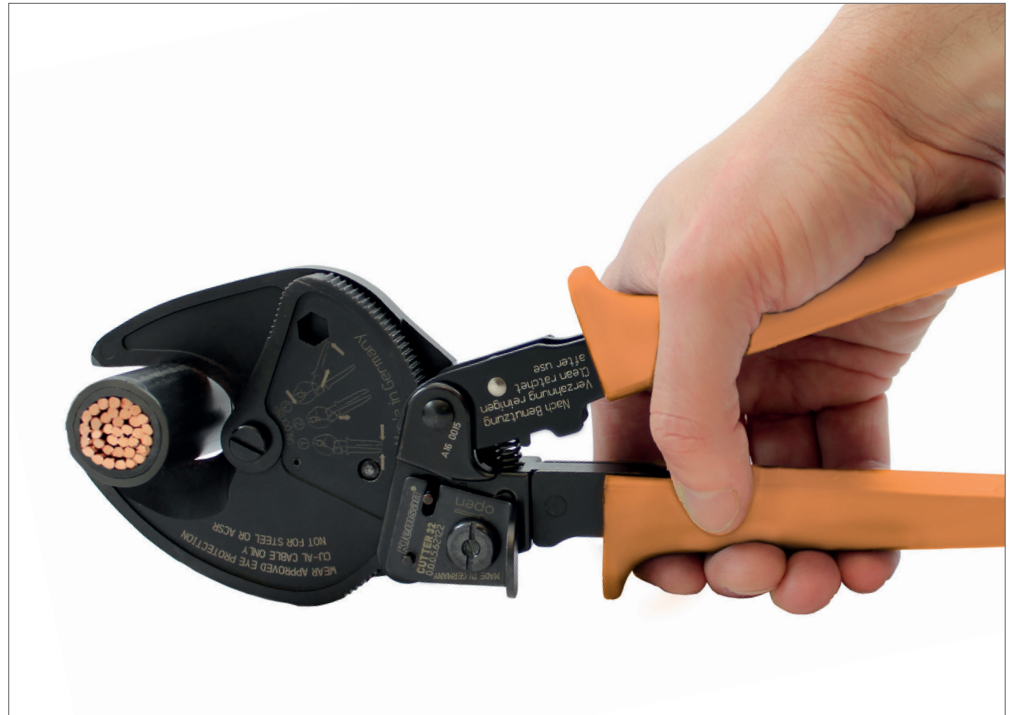

- Acero templado especial
- Palanca de bloqueo
- Corte escalonado sin rebabas
- Posibilidad de desbloqueo en cualquier posición
- Diseño de herramienta manual
- Mangos blandos de diseño ergonómico con material de agarre antideslizante para una mayor comodidad de trabajo

**SET DE  
HERRAMIENTAS**

**JUEGO DE PELACABLES Y CRIMPADORA 1 - 562128**

**STRIPPER 16 - 562114**

Sección transversal del cable	0,03-16 mm <sup>2</sup>
Inserción del terminal	Frontal

**CRIMPER N 16 H - 562124**

Sección transversal del cable	0,08-16 mm <sup>2</sup>
Técnica de crimpado	Lineal
Inserción del terminal	Lateral

**CRIMPER N 16 H - 562124**



**STRIPPER 16 - 562114**

## HERRAMIENTAS DE CORTE PARA CANALETA RANURADA

**KKMR**  
**553230**



- Corte libre de rebabas, tanto el cable como la cubierta
  - Opción de corte recto o 45°
  - Corte homogéneo a través de la distribución equitativa de la fuerza
- Corte hasta 100 mm de ancho

- Corte de la cubierta
- Corte libre de rebabas
- Cuchilla afilada
- Ajuste de longitud de la guía
- Corte hasta 125 mm de ancho

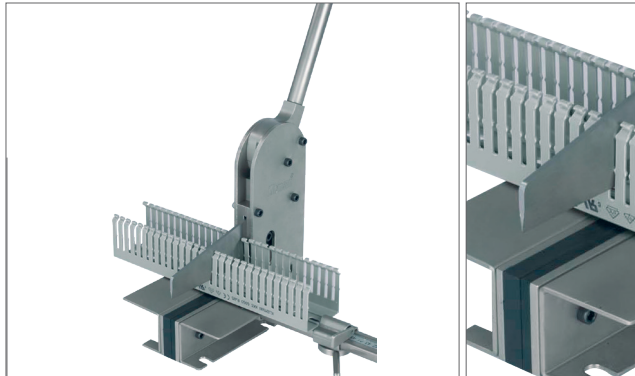

**KMK 1002**  
**553220**

Tipo de corte	Recto
Ancho Máx.	125 mm
Longitud de ajuste	100 cm

## HERRAMIENTA DE CORTE PARA RIEL

**KRKM**  
**500650**

Espesor del corte	1.5 mm
Capacidad de corte	7.5x35 mm 15x35 mm Tij Ø8mm
Ajuste de longitud	100 cm

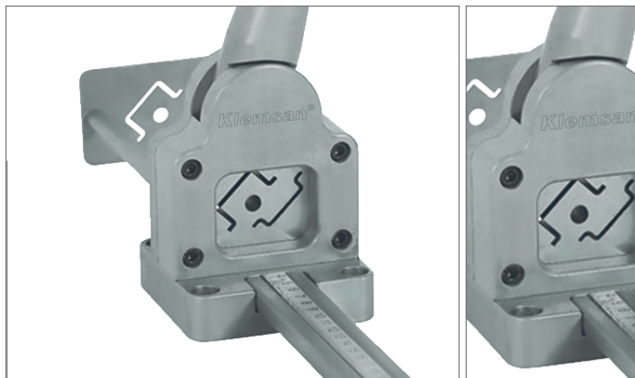

- 3 ranuras de corte diferentes
- Corte limpio
- Corte sin pérdida
- Cuchilla afilada
- Guía de ajuste de longitud

**DESTORNILLADORES**

**DESTORNILLADORES SIN AISLAR**



Código	Tipo	Descripción
560 010	KT1	2,5x75 - Plano
560 020	KT2	3,0x100 - Plano
560 030	KT3	3,5x100 - Plano
560 040	KT4	4,0x125 - Plano
560 050	KT5	5,5x150 - Plano
560 060	KT6	6,5x200 - Plano

**DESTORNILLADORES AISLADOS**

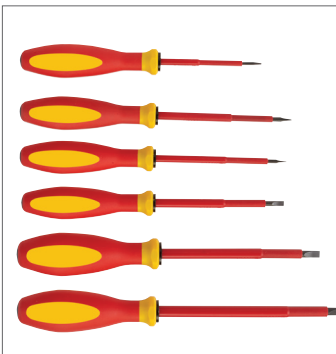

Código	Tipo	Descripción
561 010	IKT 1	2,5x75 - Plano
561 020	IKT 2	3,0x100 - Plano
561 030	IKT 3	3,5x100 - Plano
561 040	IKT 4	4,0x125 - Plano
561 050	IKT 5	5,5x150 - Plano
561 060	IKT 6	6,5x200 - Plano

**DESTORNILLADOR BUSCAPOLOS**



Código	Tipo	Descripción
561 110	KK 1	140 mm.
561 120	KK 2	180 mm.



## Fábrica

Kızılızüm Mah. Kemalpaşa  
Kızılızüm Cad. No:15 35730  
Kemalpaşa - İzmir / TURQUIA  
Tel : +90 232 877 08 00  
Fax: +90 232 877 08 06

## Oficina de ventas internacionales

Kızılızüm Mah. Kemalpaşa  
Kızılızüm Cad. No:15 35730  
Kemalpaşa - İzmir / TURQUIA  
Tel : +90 232 877 08 00  
Fax: +90 232 877 08 06

## Oficina de ventas locales

Maslak Mah. Ahi Evran Cad.  
Ata Center İş Merkezi No: 9 Kat: 4  
Maslak, Sarıyer - İstanbul /  
TURQUIA  
Tel : +90 212 222 52 00  
Fax: +90 212 222 66 55

## OFICINAS EN EL EXTRANJERO



### Europa

Gsm: +48 51 666 51 41  
Mail: ayhankanal@klemsan.com.tr



### Oriente Medio y Africa

Tel: +90 530 401 94 62  
Mail: alibostiet@klemsan.com.tr



### GCC & India & Pakistán

Z Building Z 57 Saif Zone, Sharjah  
Tel : +971 6 557 37 10  
Gsm: +971 56 760 28 37  
Mail: prasadtoker@klemsan.com.tr



### China (APAC)

Room 919, Enterprise Square, 228  
MeiYuan Road, Jingan District Shanghai  
200070, PR China.  
Tel: +86 21 5282 0196



### Ucrania

6 - 8A, Yaroslava Ivashkevicha Str. Office  
7 - 8 04074, Kiev  
Tel: +380 637 217 185  
Mail: tatyana-rozhko@klemsan.com.tr



### Colombia (LATAM)

Gsm: +1 925 315 71 76

### México

Gsm: +52 1 55 1200 01 54  
Mail: andresastudillo@klemsan.com.tr

### Indonesia

Gsm: +62 811 1415 14  
Gsm: +62 813 8282 54 54

### Tailandia

Gsm: +66 98 249 52 82  
Mail: okankolcuoglu@klemsan.com.tr

